

RP5120

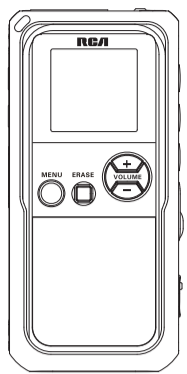

EN/VE It is important to read this instruction prior to using your new product for the first time. Es importante leer este manual antes de usar por vez primera su equipo.

For your records In the event that service should be required, you may need the model number and the serial number. In the space below, record the date and place of purchase and the serial number:

Model No.: _____
Date of Purchase: _____
Place of Purchase: _____
Serial No.: _____

This Class B digital apparatus complies with Canadian (ICES-003) and European (EN 55013) EMC standards. Cet appareil numérique de la classe B est conforme à la norme du MMB-003 du Canada.

Power Supply • (battery power) 2 x "AAA"

ESD Remark: In case of misfunction due to electrostatic discharge just reset the product (disconnect and reconnect of the power source may be required) to resume normal operation.

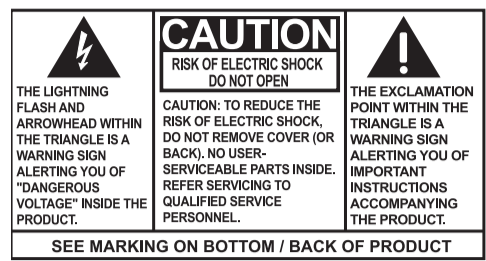

WARNING: TO PREVENT FIRE OR ELECTRICAL SHOCK HAZARD, DO NOT EXPOSE THIS PRODUCT TO RAIN OR MOISTURE.

FCC information This device complies with Part 15 of the FCC Rules. Operation is subject to the following two conditions: (1) This device may not cause harmful interference, and (2) this device must accept any interference received, including interference that may cause undesired operation. This equipment has been tested and found to comply with the limits for a Class B digital device, pursuant to Part 15 of FCC Rules. These limits are designed to provide reasonable protection against harmful interference to radio communications. However, there is no guarantee that interference will not occur in a particular installation. If this equipment does cause harmful interference to radio or television reception, which can be determined by turning the equipment off and on, the user is encouraged to try to correct the interference by one or more of the following measures:

- Reorient or relocate the receiving antenna.
- Increase the separation between the equipment and receiver.
- Connect the equipment into an outlet on a circuit different from that to which the receiver is connected.
- Consult the dealer or an experienced radio/TV technician for help.

Changes or modifications not expressly approved by the party responsible for compliance could void the user's authority to operate the equipment.

Service information This product should be serviced only by those specially trained in appropriate servicing techniques. For instructions on how to obtain service, refer to the warranty included in this user manual.

Important battery precautions

- Any battery may present a risk of fire, explosion, or chemical burn if abused. Do not try to charge a battery that is not intended to be recharged, do not incinerate, and do not puncture.
- Non-rechargeable batteries, such as alkaline batteries, may leak if left in your product for a long period of time. Remove the batteries from the product if you are not going to use it for a month or more.
- If your product uses more than one battery, do not mix types and make sure they are inserted correctly. Mixing types or inserting incorrectly may cause them to leak.
- Discard any leaky or deformed battery immediately. They may cause skin burns or other personal injury.
- Please help to protect the environment by recycling or disposing of batteries according to federal, state, and local regulations.

Before you begin

Unpacking your player

- You should have the following:
- one voice recorder
 - one USB cable
 - one user manual
 - one quick start guide

Installing batteries

- This player can be operated by 2 "AAA" batteries (not included).
1. Slide the battery compartment door to open.
 2. Insert the two supplied "AAA" batteries with polarities matching indications.
 3. Replace the battery compartment door.

Refer to the battery level indicator on display for batteries level. Replace with new batteries when the indicator is empty.

Turn off the player first before replacing batteries. If power interruption exceeds 20 seconds, date and time have to be set again.

Auto power shut down

The player will be automatically turned off if left idle for three minutes.

Using earphones and external microphone

When earphones are connected, sound output from speaker will be muted.

- When external microphone is connected, no record can be made from built-in microphone.

Player on/off Press **▶** to turn on the player. Press **▶** to turn off the player.

Keys lock To avoid accidental key activation, slide the key lock selector towards the lock icon (🔒) to lock the keys. Reverse the step to unlock them.

General controls

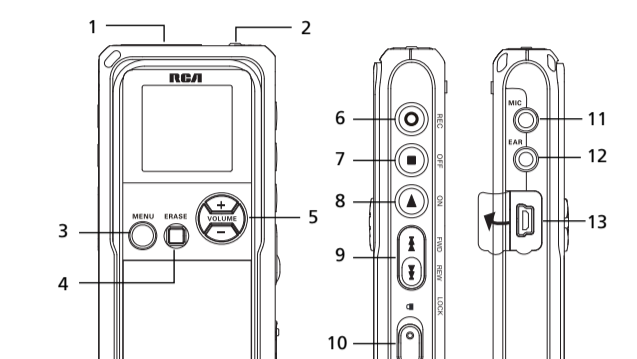

1. Built-in microphone
2. Recording indicator
3. MENU - press once to access folders, press and hold to access the player menu for various settings
4. ERASE - erases files
5. VOLUME - adjusts volume, select / browses in the player menu
6. REC - starts and pauses recording
7. OFF - stops playback or recording, turns off player
8. ON - turns on player, starts or pauses playback
9. FWD / REW - skips / searches backward or forward, selects / browses in the player menu
10. Key lock selector
11. MIC - External microphone jack
12. EAR - External earphones jack
13. USB jack

Display

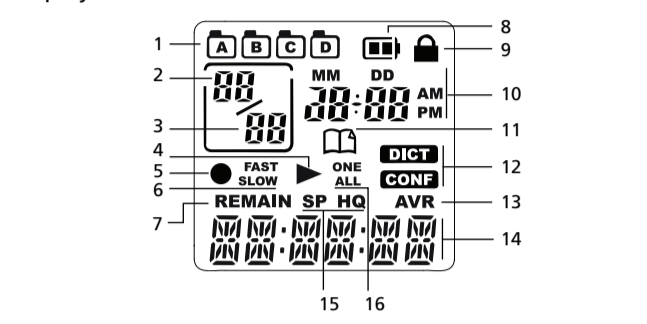

1. Folder (A/B/C/D)
2. File selected
3. Total number of files in a folder
4. Playback in progress
5. Recording in progress
6. Playback speed
7. Total remain time for recording
8. Battery level indicator
9. Key lock function activated
10. Time, date, record time
11. Bookmark
12. Recording conditions
13. Automatic voice recording activated
14. Area for display messages (refer to the next section)
15. Recording indicator
16. Playback mode: play one or play all

Using MENU key

The MENU key has two functions:

Accessing folders Press MENU repeatedly to select folders (A/B/C/D).



Press MENU repeatedly

Accessing player menu 1. Press and hold MENU for about 2 seconds and then release the button. The first menu item, DICT or CONF flashes on display.



Press and hold MENU for about 2 seconds to access the player menu

2. Then press MENU again repeatedly to select the following menu items:

- Record conditions (DICT/CONF)
- Record quality (HQ/SP)
- AVR (on/off)

Erasing files

Erasing selected file To delete a file:

1. Press MENU repeatedly to select a folder (A/B/C/D).
2. Press **▶** or **▶** to select a file.
3. Press ERASE once and DEL XX (XX is the file number) will flash on the display.
4. Press and hold ERASE for three seconds to confirm deleting.

To avoid accidental deletion of all files, make sure you press ERASE only when you are reading the time duration of the undesired file instead of the remaining recordable time of the player.

File numbers that come after erased one will be moved forward by one automatically.

Connecting to computer

Computer system requirements

- PC with Windows Vista™ or Windows® XP (Service Pack 1 or higher) or Windows® 2000 (Service Pack 3 or higher)
- 20MB free hard disk space for software
- USB port 1.1 or 2.0
- Installed sound card

Connecting to computer Connect the player before launching the Digital Voice Manager.

1. Connect the USB cable provided to the player's USB jack and connect the other end to your computer's USB port.
2. "PCLINK" shows on the player's display. The player appears as a removable drive in your computer.

Disconnecting from computer

After you have copied files to or from the player, you should disconnect the player from the computer.

1. Click the **⏏** icon from the System Tray and select "Unplug or Eject hardware". Select the drive corresponding to your player.



2. The "Stop a Hardware player" screen will appear. Select the player to be stopped again for confirmation and click OK.



Installing Digital Voice Manager

1. Connect the player with the computer as instructed in the previous section.
2. Double click or open the "MyComputer" desktop icon, then double click the player drive icon.
3. Double click "SETUP" folder, then double click "Setup" or Setup.exe to run the installer.
4. Follow the on-screen instructions to install the software.
5. After installation is completed, reboot your computer.

The Digital Voice Manager software can also be downloaded from www.rcaudiovideo.com

3. Now you can disconnect the player from the computer. If you want to go back to USB mode for file transfer at this stage, you need to unplug and connect the player to the PC again.

Cannot record

- Make sure LOCK function is not activated.
- Make sure memory is not full.
- You have recorded 99 files in one folder. Try record in a new folder.
- You may have formatted the player with incorrect file system (e.g. FAT32). Refer to section "Format" and format the player again.

Incorrect recording date and time during playback

Bookmark

Creating a bookmark This feature allows you to create an interruption point in the recorded message for quick reference.

1. During playback, press REC once to set a bookmark, the bookmark icon flashes on the display.
2. The month and date information is displayed, followed immediately by the counters for the bookmarks.
3. Press **▶** or **▶** to make selections or adjust values.
4. Press **▶** to confirm your selection and exit setting.

2. You can create multiple bookmarks until "FULL" is displayed.

Skipping to a bookmark You can skip to a bookmark any time during playback.

1. During playback, press **▶** to go to the bookmark (if available).
2. Press **▶** again to go to the next bookmark.

Advanced operations

IntroScan This feature allows playback of the first three seconds of each file in a folder.

1. Press MENU repeatedly to select a folder (A/B/C/D).
2. While playback is stopped, press **▶** repeatedly until ALL appears on the display.
3. Press ERASE and DEL AL will flash on the display.
4. Press and hold ERASE for about three seconds, all files in the selected folder will be erased completely.
5. Press **▶** to cancel erasing all files.

Tones

You can activate this feature so that beep sound can be heard whenever you press on any key except during playback and recording.

1. Press and hold MENU for about 2 seconds and then release the button. The first menu item, DICT or CONF flashes on display.

Deleting bookmarks

1. Press MENU repeatedly to select a destination folder (A/B/C/D).
2. Press **▶** or **▶** to select a file.
3. Press ERASE once and DEL XX (XX is the file number) will flash on the screen.
4. Press and hold **▶** for 3 seconds to confirm deleting ALL bookmarks in the file.

You can create up to 29 bookmarks in a file. When the maximum limit is reached, "FULL" will be shown.

Recording

Setting recording mode You can select between two recording modes - manual recording and AVR (automatic voice recording).

Manual Recording 1. While playback is stopped, select a destination folder (A/B/C/D) by pressing MENU repeatedly.

2. Press REC to start recording. (recording time will be displayed once you press REC)
3. To pause recording, press REC once, press again to resume recording.
4. To stop recording, press **▶**.

AVR (Automatic Voice Recording) This feature allows the player to sense sound and to record only when you are speaking into the microphone. When dictation stops for about three seconds, recording will stop and then start again automatically when you resume dictation.

1. Press MENU repeatedly to select a destination folder (A/B/C/D).
2. Then press MENU again repeatedly until TONE or NOTONE shows on display.
3. Press **▶** or **▶** to set beep sound ON/OFF.
4. Press **▶** to confirm your selection and exit setting.

Speed You can adjust the playback speed.

1. Press **▶** to start playback of a selected file.
2. During playback, press MENU once, SPEED shows on display.
3. Press **▶** or **▶** to select between FAST, SLOW and no speed indication (normal speed).
4. Press **▶** to confirm and start playback at the selected speed.

Format (CAUTION! All data inside the memory will be erased) You can format the internal memory when needed. (e.g. compatibility problem, etc.)

Using Digital Voice Manager

Playback and editing operations

1. To organize your files, click the corresponding buttons to cut, delete, copy and paste a file by drag and drop.

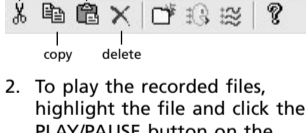

2. To play the recorded files, highlight the file and click the PLAY/PAUSE button on the left of the toolbar.

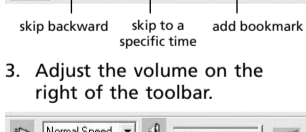

3. Adjust the volume on the right of the toolbar.

4. Click the corresponding buttons in the toolbar to fast backward/forward, skip to a specific time in the file and stop playback of a recorded file.

Cannot perform playback

- Make sure you have selected folder with recorded messages.
- Make sure LOCK function is not activated.

Cannot erase recorded file(s)

- Make sure you follow each step under section "Erasing Selected File" carefully.

Cannot stop recording when AV ON

- If AVR ON sensitivity is set to HIGH, recording may not be stopped in noisy environment. Try setting the sensitivity to LOW.

Cannot keep the saved setting

- If the batteries are removed, saved settings may be removed.

Cannot open recorded files in the computer.

- You must use the provided DVM software to open the files.
- To download the software, go to www.rcaudiovideo.com

Setting day and time

The messages show at the bottom of the display during operation. Refer to the below for their meanings:



- ALL Select all (Introductory Playback & Erasing All Files)
- APPEND Appendix (Adding Appendix)
- CUT-E Cut End (Cutting)
- CUT-S Cut Start (Cutting)
- FULL Memory full
- MM/DD Month / day entry mode.
- 12 HOUR 12 hour time display mode.
- TIME Time entry mode
- INSERT Insertion (Inserting New Segments)
- INTRO Introduction (Introductory Playback)
- OFF Off (Automatic Voice Recording)
- ON On (Automatic Voice Recording)
- SEN MI Sensitivity Level (AVR)
- TO NE No beeping sound on (Setting Beep Sound)
- NO TONE No beeping sound (Setting Beep Sound)
- VOL 15 Volume (Selected Volume)
- LOCKED Key Locked
- FORMAT Format the memory
- SPEED Speed of playback
- WAIT... Memory rearrangement/System is busy
- PCLINK Player is connected to the computer
- BATT Battery level is low
- DEL IT Delete the selected file (e.g. file 01)
- DEL AL Delete all files in a folder

During recording, the recording indicator lights. When in AVR standby mode or when recording is paused, the recording indicator flashes.

1. Press **▶** to turn on the player.
2. Press and hold MENU for about 2 seconds and then release the button. The first menu item, DICT or CONF flashes on display.
3. Then press MENU again repeatedly until AVR flashes on display.
4. Press **▶** or **▶** to select between AV ON and AVR OFF.
5. Press **▶** to confirm your selection and exit setting.
6. Press REC to enter AVR mode.
7. During AVR recording, adjust the sensitivity of the microphone by pressing VOLUME. SEN with sensitivity level will show on display (e.g. increase sensitivity level when recording source is far from the player or the recording environment is quiet).
8. Start dictation. Recording starts automatically.
9. Press **▶** to end AVR recording.

Repeat step 2-3 and select AVR OFF for de-selection.

Maintenance

Clean the unit with a soft cloth, or a clean chamois leather. Never use solvents.

Precautions for the unit

- Do not use the unit immediately after transportation from a cold place to a warm place; condensation problem may be resulted.
- Avoid shock to the unit especially during recording. Recorded data can be damaged.
- Do not store the unit near fire, places with high temperature or places with direct sunlight.
- Do not operate or store unit in places with frequent static electricity or electrical noise (e.g. speaker, TV set).
- Clean the unit with a soft cloth or a damp chamois leather. Never use solvents.
- The unit must only be opened by qualified personnel.
- Do not expose this appliance to rain or moisture.

Setting recording quality

You can select between two recording qualities. Default is HQ.

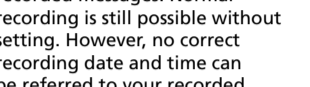

1. Press and hold MENU for about 2 seconds and then release the button. The first menu item, DICT or CONF flashes on display.
2. Then press MENU again repeatedly until SP or HQ flashes on display.
3. Select between SP and HQ by pressing **▶** or **▶**.
4. Press **▶** to confirm your selection and exit setting.

Setting recording condition You can select between two recording conditions. Default is DICT.

Definition

- SP (Standard Play) - allows about 104 hours recording.
- HQ (High Quality) - allows about 18 hours recording.

1. Press and hold MENU for about 2 seconds and then release the button. The first menu item, DICT or CONF flashes on display.
2. Then press MENU again repeatedly until SP or HQ flashes on display.
3. Select between SP and HQ by pressing **▶** or **▶**.
4. Press **▶** to confirm your selection and exit setting.

Editing

CAUTION The edit function does not operate when battery power is too low.

1. Press and hold MENU for about 2 seconds and then release the button. The first menu item, DICT or CONF flashes on display.
2. Then press MENU again repeatedly until SP or HQ flashes on display.
3. Select between SP and HQ by pressing **▶** or **▶**.
4. Press **▶** to confirm your selection and exit setting.

Append You can add appendix (e.g. reminder, supplementary information) to the end of the file.

1. Press **▶** to start playback of a selected file.
2. Press MENU three times, APPEND shows on display. Press REC within three seconds to start recording appendix.
3. Press **▶** to stop recording.
4. After the memory rearrangement completed, the player will go to playback stop mode.

Insert You can insert new segments into a file without erasing previously recorded content.

1. Press **▶** to start playback of a selected file.
2. Press **▶** or **▶** to scan to the point that you want to insert new segment.
3. Press MENU twice, INSERT will be shown on display. Press REC within three seconds to start recording new segment.

Select the destination folder from the pop up window and click "Save".

3. Go to the destination folder and double-click the created file.

4. Click "Play" to start playback. Adjust the volume on the right.

Basic operations

Select folders Press MENU repeatedly to select a specific folder (A/B/C/D) for browsing. Default is folder A.



1. Select the folder you need.
2. Press **▶** or **▶** to select the file you want. If the file you want is in the current folder, you can press **▶** or **▶** to select it directly in both stop and play modes.

Normal playback

1. Select a folder and a file.
2. Press **▶** to start playback.
3. Press **▶** to pause playback, press again to resume.
4. You can press VOLUME +/- to adjust listening volume.
5. When YEAR shows, press **▶** or **▶** to adjust the value (default year: 2008) and then press MENU to confirm.
6. After year is set, you will then be guided to set month, day, 12/24 hour display, hour and minute. Follow the operations in step 4 for settings.

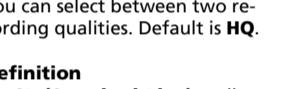

6. Press **▶** or **▶** once to skip one file forward or backward.
7. Press **▶** to stop playback.

Cut

You can erase unwanted parts from your recording.

1. Press **▶** to start playback of the file with the unwanted part.
2. Press ERASE to mark the start of the unwanted part. CUT-S shows on display.
3. Press ERASE to mark the end of the unwanted part. CUT-E shows on display.
4. Press ERASE again to confirm cutting (or press **▶** to cancel).
5. When the memory rearrangement is completed, the player will continue the playback.

Inserting new segments, adding appendix and cutting will only update the recorded time length, without changing recording time and date.

All bookmarks will be deleted after inserting new segments, adding appendix or cutting is performed.

Transfer files with Digital Voice Manager (Voice files only)

Your player is associated with a drive letter. You can drag the voice files you want to transfer to your player to the A/B/C/D folder in the drive.

Your files can be found in these folders in the player once it is disconnected from the computer.

You can also drag the voice files you want to transfer from the A/B/C/D folder in the drive to your computer.



Do not rename, delete and transfer (drag-and-drop) voice files to your player directly in Windows Explorer. Use the Digital Voice Manager to rename, delete and transfer voice files.

restore any personal preference settings.

- Properly pack your unit. Include any remotes, memory cards, cables, etc. which were originally provided with the product. However, DO NOT return any removable batteries, even if batteries were included with the original purchase. We recommend using the original carton and packing materials.
- Include evidence of purchase date such as the bill of sale. Also print your name and address and a description of the defect. Send via standard UPS or its equivalent to: **AUDIOVOX Electronics Corp. Attn: Service Department. 150 Marcus Blvd. Hauppauge N.Y. 11788. 1-800-645-4994.**
- Insure your shipment for loss or damage. Audiovox accepts no liability in case of damage or loss en route to Audiovox.
- Pay any charges billed to you by the Exchange Center for service not covered by the warranty.
- A new or refurbished unit will be shipped to you freight prepaid.

What we will do: Provide you with a new, or at our option, a refurbished unit. The exchange unit is under warranty for the remainder of the original product's warranty period.

For Canada Customers, please ship to: Audiovox Return Centre c/o Kenco 6885 Kennedy Road, Unit #3, Door 16, Mississauga, Ontario L5T 3A5

The descriptions and characteristics given in this document are given as a general indication and not as a guarantee. In order to provide the highest quality product possible, we reserve the right to make any improvement or modification without prior notice. The English version serves as the final reference on all products and operational details should any discrepancies arise in other languages.

Audiovox Electronics Corp. 150 Marcus Blvd, Hauppauge, NY 11788 1-800-283-6503

©2008 Audiovox Electronics Corp. Trademarks © Registered

Marcus © Registrado(s) Marcu(s) © Depósito(s) www.audiovox.com

Printed in China/Impreso en China

Por Favor, Tome Nota
En caso de que necesite asistencia técnica, deberá consignar tanto el número de modelo como el número de serie. Rellene en los espacios que hay más abajo los datos del lugar de compra y número de serie.
Modelo No. _____
Fecha de Compra _____
Lugar de Compra _____
No. de Serie _____

This Class B digital apparatus complies with Canadian ICES-003. Cet appareil numérique de la classe B est conforme à la norme du NMB-003 du Canada.

Suministro de energía
• Suministro de energía: (potencia de pilas) "AAA" x 2.

Puntualización ESD:
En caso de mal funcionamiento debido a descargas electrostáticas simplemente reinicie el producto (puede ser necesario desconectar y volver a conectar la fuente de alimentación) para volver a un funcionamiento normal.



Equipo probado para cumplimiento como una unidad completa.

PRECAUCIÓN
RIESGO DE DESCARGA ELÉCTRICA

EL SEÑAL DEL RAYO Y LA FLECHA DENTRO DEL TRIÁNGULO ES UN SIGNO DE PELIGRO. LOS REUTILIZABLES POR EL USUARIO, PARA SERVICIO REFERIRSE A TÉCNICOS ESPECIALIZADOS.

VER SEÑALIZACIÓN EN EL FONDO REVES DEL PRODUCTO

ADVERTENCIA:
PARA PREVENIR FUEGO O SHOCK ELÉCTRICO, NO EXPONGA EL PRODUCTO A LLUVIA O HUMEDAD.

Controles generales

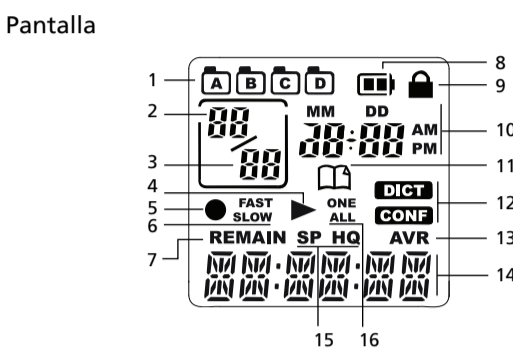

1. Carpeta (A/B/C/D)
2. Artículo seleccionado
3. Número total de archivos en una carpeta
4. Reproducción en progreso
5. Grabación en progreso
6. Velocidad de reproducción
7. Tiempo restante total para grabación
8. Indicador de nivel de batería
9. Función del bloqueo de tecla activada
10. Hora, fecha, tiempo de reproducción
11. Marcador
12. Condiciones de grabación
13. Grabación de voz automática activada
14. Área para visualizar mensajes (refiérase a la sección siguiente)
15. Cualidades de grabación
16. Modo de reproducción: reproducir uno o reproducir todo

Marcadores

Creación de un marcador
Esta característica le permite crear un punto de interrupción en el mensaje grabado para rápida referencia.

1. Durante la reproducción, presione **REC** una vez para establecer un marcador, el ícono marcador parpadeará en la pantalla.
- La información de mes y día se visualiza, seguida inmediatamente por los contadores para los marcadores.

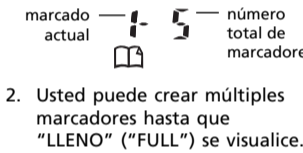

Usted puede crear múltiples marcadores hasta que "LLENO" ("FULL") se visualice.

Para saltar a un marcador
Usted puede saltar a un marcador en cualquier momento durante la reproducción.

1. Durante la reproducción, presione **MEM** para ir al marcador (si está disponible).
- Presione **MEM** otra vez para ir al siguiente marcador.

Borrado de archivo

Borrado de archivo seleccionado
Para eliminar un archivo:

1. Presione **MENU** repetidamente para seleccionar una carpeta (A/B/C/D).
- Presione **MEM** para seleccionar un archivo.
- Presione **ERASE** una vez y **DEL XX (XX es el número de archivo)** parpadeará en la pantalla.
- Presione y sostenga **ERASE** por 3 segundos para confirmar eliminación.

Para evitar la eliminación accidental de todos los archivos, asegúrese de que usted presione **ERASE** solamente cuando esté leyendo la duración de tiempo del archivo no deseado en lugar del tiempo de grabación remanente del reproductor.

Los números de archivo que vienen después del borrado serán movidos hacia adelante uno a uno automáticamente.

Conexión a la Computadora

- Requerimientos del Sistema de Cóputo**
- PC con Windows Vista™ o Windows® XP (Paquete de Servicio 1 o superior) o Windows® 2000 (Paquete de Servicio 3 o superior)
 - 20 MB de espacio en disco duro libre para el software
 - Puerto USB 1.1 o 2.0
 - Tarjeta de sonido instalada

Instalación del Administrador de Voz Digital

1. Conecte el reproductor con la computadora siguiendo las instrucciones en la sección anterior.
2. Haga doble clic o abra el icono del escritorio "PC", luego haga doble clic en el icono de la unidad del reproductor.
3. Haga doble clic en "SETUP" o en la carpeta Setup.exe, luego doble clic en "Configuración" ("Setup") para ejecutar el instalador.
4. Siga las instrucciones en pantalla para instalar el software.
5. Después de terminar la instalación, reinicie su computadora.

Desconexión de la Computadora

Después de que usted haya creado archivos a o desde el reproductor, usted puede desconectar el reproductor de la computadora.

1. Haga clic en el icono de la Bandeja de Sistema y seleccione "Desconectar Windows hardware" (Desconectar hardware de Windows). Seleccione la unidad correspondiente a su reproductor.
2. La pantalla "Detener un reproductor de hardware" aparecerá. Seleccione el reproductor a ser detenido otra vez para confirmación y haga clic en OK.

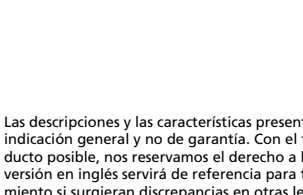

Ahora usted puede desconectar el reproductor de la computadora. Si usted quiere regresar al modo USB para transferencia de archivo en esta etapa, usted necesita desconectar y conectar el reproductor a la PC otra vez.

Las descripciones y las características presentadas en este documento son dadas a modo de indicación y no de garantía. Con el fin de proporcionar la más alta calidad de producto posible, nos reservamos el derecho a hacer mejoras o modificaciones sin previo aviso. La versión en inglés servirá de referencia para todos los detalles del producto y del funcionamiento si surgen discrepancias en otras lenguas.

Información FCC

Este aparato obedece las especificaciones de la Parte 15 de las regulaciones FCC. Las funciones están sujetas a las siguientes condiciones:
1) Este aparato no puede causar interferencias dañinas, y 2) este aparato puede recibir cualquier interferencia, incluyendo aquellas que puedan causar funciones no deseadas.

Se probó este equipo y podemos afirmar que cumple con las restricciones establecidas para un dispositivo digital Clase B, de acuerdo con la Sección 15 de la Reglamentación de FCC.

Estas restricciones fueron designadas para brindar una protección razonable frente a la interferencia perjudicial en una instalación residencial. Este equipo genera, usa y puede irradiar energía de radiofrecuencia, y si no está instalado o se lo no se utiliza de acuerdo con las instrucciones, puede ocasionar interferencias perjudiciales para las comunicaciones de radio. Sin embargo, no existe ninguna garantía de que no se vaya a producir una interferencia en una instalación particular. Si este equipo produce una interferencia perjudicial con la recepción de la radio o la televisión, lo cual podría determinarse apagando y encendiendo el equipo, se le pide al usuario que intente corregir la interferencia siguiendo una o varias de las siguientes medidas.

- Reorientar o reubicar la antena receptora
- Aumentar la separación entre el equipo y el receptor
- Conecte el equipo a un toma de un circuito diferente al que conecta el receptor
- Consulte al distribuidor o a un técnico especializado en radio / TV para solicitar ayuda

De acuerdo con las regulaciones de FCC, cambios o modificaciones no expresadas con la aprobación de Thomson Inc. podría anular la autorización del usuario para el uso de este producto.

Información Técnica

Este producto sólo debería ser atendido por personal especializado y entrenado con las técnicas de mantenimiento apropiadas. En la garantía, incluida en esta guía, encontrará instrucciones sobre la forma de obtener servicio técnico.

Mantenimiento
Limpie la unidad con un paño suave, o con una goma húmeda. No utilice nunca disolventes.

La unidad deberá ser utilizada por personal cualificado únicamente. No exponga este aparato a la lluvia ni a la humedad.

Precauciones para la unidad

- No utilice la unidad inmediatamente después de llevarla de un lugar frío a un lugar caliente puesto que podría producirse algún problema de condensación.
- Evite los golpes a la unidad, especialmente durante la grabación. La información grabada podría verse dañada.
- No almacene nunca la unidad cerca del fuego, ni en lugares con altas temperaturas o en lugares con exposición directa a la luz del sol.

• No utilice ni almacene la unidad en lugares con electricidad estática o perturbaciones eléctricas (por ejemplo, altavoces, aparatos de televisión, etc.). Limpie la unidad con un paño blando y seco con un agente húmedo. No utilice nunca disolventes.

• La unidad deberá ser utilizada por personal cualificado únicamente. No exponga este aparato a la lluvia ni a la humedad.

Precauciones importantes para la batería

- Cualquier batería puede presentar un riesgo de fuego, explosión o quemadura química si es mal tratada. No trate de cargar una batería que no esté conectada para ser recargada, no incinere y no perforo.
- Baterías no recargables, tales como las baterías alcalinas, pueden tener fugas si son dejadas en su producto por un largo periodo de tiempo. Retire las baterías del producto si usted no lo va a usar por un mes o más.
- Si su producto usa más de una batería, no mezcle tipos y asegure de que estén insertadas correctamente. Mezclar tipos de baterías o insertarlas incorrectamente puede causar que tengan fugas.
- Deslice inmediatamente cualquier batería con fugas o deformada. Alis pueden causar quemaduras de la piel u otras lesiones.
- Por favor ayude a proteger el ambiente reciclando o eliminando las baterías de conformidad con las regulaciones federales, estatales y locales.

Refiérase al indicador de nivel de batería en la pantalla para nivel de batería. Cuando este indicador se muestre reemplazelas con baterías nuevas.

Apague el reproductor antes de reemplazar las baterías. Si la interrupción de energía excede los 20 segundos, la fecha y la hora tienen que ser establecidos nuevamente.

Antes de empezar

Desempaque de su unidad
Usted deberá tener lo siguiente:
• una grabadora de voz
• un cable USB
• un manual del usuario
• una guía de inicio rápido

Instalación de baterías

1. Deslice la puerta del compartimiento de las baterías para abrir.
2. Coloque 2 pilas "AAA" de forma que las polaridades coincidan con las indicaciones.
3. Vuelva a colocar la puerta del compartimiento de pilas.

Apague el reproductor antes de reemplazar las baterías. Si la interrupción de energía excede los 20 segundos, la fecha y la hora tienen que ser establecidos nuevamente.

Apague el reproductor antes de reemplazar las baterías. Si la interrupción de energía excede los 20 segundos, la fecha y la hora tienen que ser establecidos nuevamente.

Funcionamiento básico

Búsqueda de carpeta

Presione **MENU** repetidamente para seleccionar una carpeta específica (A/B/C/D) y navegar. La carpeta predeterminada es la carpeta A.

Selección de archivo

Usted puede seleccionar un archivo específico para reproducir.

1. Seleccione la carpeta que necesita.
2. Presione **MEM** para seleccionar el archivo que desea. Si el archivo que desea está en la carpeta actual, usted puede presionar **MEM** para seleccionarlo directamente en modo detener y reproducir.

Reproducción normal

1. Seleccione una carpeta y un archivo.
2. Pulse **MEM** para comenzar la reproducción.
3. Pulse **MEM** para detener momentáneamente la reproducción, pulse de nuevo

Corte automático de suministro de energía

La unidad se apagará automáticamente si permanece inactiva durante 3 minutos.

Uso de audífonos y micrófono exterior

- Cuando los audífonos estén conectados, la salida de sonido desde la bocina será silenciosa.
- Cuando el micrófono externo esté conectado, ninguna grabación puede ser efectuada desde el micrófono integrado.

Encendido y apagado del reproductor

Presione **MEM** para encender el reproductor. Presione **MEM** para apagar el reproductor.

Bloqueo de teclas

Para evitar la activación accidental de teclas, deslice el selector de bloqueo de teclas hacia el lado de bloqueo (L) para bloquear las teclas. Revierta el paso para desbloquearlas.

Controles generales

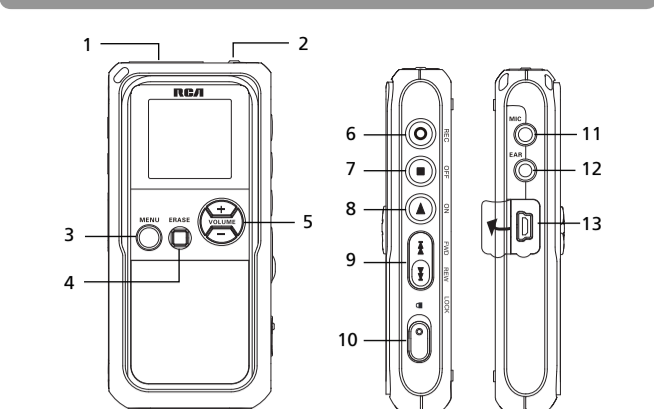

1. Micrófono integrado
2. Indicador de grabación
3. **MENU** - presione una vez para acceder las carpetas, presione y sostenga para acceder al menú del reproductor para varias configuraciones
4. **ERASE** - borra archivos
5. **VOLUME** - ajusta el volumen, selecciona el modo en el menú del reproductor
6. **REC** - inicia y pausa la grabación
7. **OFF** - detiene la reproducción o grabación, apaga el reproductor
8. **ON** - enciende el reproductor, inicia o pausa la reproducción
9. **MEM** - receptáculo de la fuente de sonido
10. **FWD** / **REV** - saltar/busca hacia atrás o hacia adelante, selecciona / navega en el menú del reproductor
11. **STOP** -Selector del bloque de tecla
12. **MIC** - receptáculo de micrófono externo
13. **EAR** - receptáculo de audífonos externo
14. Receptáculo USB

Uso de la tecla MENU

La tecla **MENU** tiene dos funciones:

Acceso de carpetas
Presione **MENU** repetidamente para seleccionar carpetas (A/B/C/D).

Presione **MENU** repetidamente

Acceso del menú del reproductor

Presione y sostenga **MENU** por unos 2 segundos para acceder el menú del reproductor

Presione y sostenga **MENU** por unos 2 segundos para acceder el menú del reproductor

Presione y sostenga **MENU** por unos 2 segundos para acceder el menú del reproductor

Presione y sostenga **MENU** por unos 2 segundos para acceder el menú del reproductor

Presione y sostenga **MENU** por unos 2 segundos para acceder el menú del reproductor

Presione y sostenga **MENU** por unos 2 segundos para acceder el menú del reproductor

Presione y sostenga **MENU** por unos 2 segundos para acceder el menú del reproductor

Presione y sostenga **MENU** por unos 2 segundos para acceder el menú del reproductor

Presione y sostenga **MENU** por unos 2 segundos para acceder el menú del reproductor

Presione y sostenga **MENU** por unos 2 segundos para acceder el menú del reproductor

Presione y sostenga **MENU** por unos 2 segundos para acceder el menú del reproductor

Presione y sostenga **MENU** por unos 2 segundos para acceder el menú del reproductor

Presione y sostenga **MENU** por unos 2 segundos para acceder el menú del reproductor

Presione y sostenga **MENU** por unos 2 segundos para acceder el menú del reproductor

Presione y sostenga **MENU** por unos 2 segundos para acceder el menú del reproductor

Presione y sostenga **MENU** por unos 2 segundos para acceder el menú del reproductor

Presione y sostenga **MENU** por unos 2 segundos para acceder el menú del reproductor

Presione y sostenga **MENU** por unos 2 segundos para acceder el menú del reproductor

Presione y sostenga **MENU** por unos 2 segundos para acceder el menú del reproductor

Presione y sostenga **MENU** por unos 2 segundos para acceder el menú del reproductor

Presione y sostenga **MENU** por unos 2 segundos para acceder el menú del reproductor

Presione y sostenga **MENU** por unos 2 segundos para acceder el menú del reproductor

Presione y sostenga **MENU** por unos 2 segundos para acceder el menú del reproductor

Presione y sostenga **MENU** por unos 2 segundos para acceder el menú del reproductor

Presione y sostenga **MENU** por unos 2 segundos para acceder el menú del reproductor

Presione y sostenga **MENU** por unos 2 segundos para acceder el menú del reproductor

Presione y sostenga **MENU** por unos 2 segundos para acceder el menú del reproductor

Presione y sostenga **MENU** por unos 2 segundos para acceder el menú del reproductor

Presione y sostenga **MENU** por unos 2 segundos para acceder el menú del reproductor

Presione y sostenga **MENU** por unos 2 segundos para acceder el menú del reproductor

Presione y sostenga **MENU** por unos 2 segundos para acceder el menú del reproductor

Presione y sostenga **MENU** por unos 2 segundos para acceder el menú del reproductor

Presione y sostenga **MENU** por unos 2 segundos para acceder el menú del reproductor

Presione y sostenga **MENU** por unos 2 segundos para acceder el menú del reproductor

Presione y sostenga **MENU** por unos 2 segundos para acceder el menú del reproductor

Presione y sostenga **MENU** por unos 2 segundos para acceder el menú del reproductor

Presione y sostenga **MENU** por unos 2 segundos para acceder el menú del reproductor

Presione y sostenga **MENU** por unos 2 segundos para acceder el menú del reproductor

Presione y sostenga **MENU** por unos 2 segundos para acceder el menú del reproductor

Presione y sostenga **MENU** por unos 2 segundos para acceder el menú del reproductor

Presione y sostenga **MENU** por unos 2 segundos para acceder el menú del reproductor

Presione y sostenga **MENU** por unos 2 segundos para acceder el menú del reproductor

Presione y sostenga **MENU** por unos 2 segundos para acceder el menú del reproductor

Presione y sostenga **MENU** por unos 2 segundos para acceder el menú del reproductor

Presione y sostenga **MENU** por unos 2 segundos para acceder el menú del reproductor

Presione y sostenga **MENU** por unos 2 segundos para acceder el menú del reproductor

Presione y sostenga **MENU** por unos 2 segundos para acceder el menú del reproductor

Presione y sostenga **MENU** por unos 2 segundos para acceder el menú del reproductor

Presione y sostenga **MENU** por unos 2 segundos para acceder el menú del reproductor

Presione y sostenga **MENU** por unos 2 segundos para acceder el menú del reproductor

Presione y sostenga **MENU** por unos 2 segundos para acceder el menú del reproductor

Presione y sostenga **MENU** por unos 2 segundos para acceder el menú del reproductor

Presione y sostenga **MENU** por unos 2 segundos para acceder el menú del reproductor

Presione y sostenga **MENU** por unos 2 segundos para acceder el menú del reproductor

Presione y sostenga **MENU** por unos 2 segundos para acceder el menú del reproductor

Presione y sostenga **MENU** por unos 2 segundos para acceder el menú del reproductor

Presione y sostenga **MENU** por unos 2 segundos para acceder el menú del reproductor

Presione y sostenga **MENU** por unos 2 segundos para acceder el menú del reproductor

Presione y sostenga **MENU** por unos 2 segundos para acceder el menú del reproductor

Presione y sostenga **MENU** por unos 2 segundos para acceder el menú del reproductor

Presione y sostenga **MENU** por unos 2 segundos para acceder el menú del reproductor

Presione y sostenga **MENU** por unos 2 segundos para acceder el menú del reproductor

Presione y sostenga **MENU** por unos 2 segundos para acceder el menú del reproductor

Presione y sostenga **MENU** por unos 2 segundos para acceder el menú del reproductor

Presione y sostenga **MENU** por unos 2 segundos para acceder el menú del reproductor

Presione y sostenga **MENU** por unos 2 segundos para acceder el menú del reproductor

Presione y sostenga **MENU** por unos 2 segundos para acceder el menú del reproductor

Presione y sostenga **MENU** por unos 2 segundos para acceder el menú del reproductor

Presione y sostenga **MENU** por unos 2 segundos para acceder el menú del reproductor

Presione y sostenga **MENU** por unos 2 segundos para acceder el menú del reproductor

Condiciones de grabación (DICT/CONF)

Calidad de grabación (HQ/SP)

AVR (on/off)

Velocidad (FAST/SLOW)

Modo de reproducción (uno/todo)

Tono (on/off)

Año

Día (mes/día)

12/24 horas

Tiempo (hora/minuto)

Salir del menú del reproductor

Presione **MEM** o **VOL +/-** para hacer selecciones o ajustar valores.

Presione **MEM** para confirmar su selección y salir de configuración.

Presione **MEM** o **VOL +/-** para hacer selecciones o ajustar valores.

Presione **MEM** para confirmar su selección y salir de configuración.

Presione **MEM** o **VOL +/-** para hacer selecciones o ajustar valores.

Presione **MEM** para confirmar su selección y salir de configuración.

Presione **MEM** o **VOL +/-** para hacer selecciones o ajustar valores.

Presione **MEM** para confirmar su selección y salir de configuración.

Presione **MEM** o **VOL +/-** para hacer selecciones o ajustar valores.

Presione **MEM** para confirmar su selección y salir de configuración.

Presione **MEM** o **VOL +/-** para hacer selecciones o ajustar valores.

Presione **MEM** para confirmar su selección y salir de configuración.

Presione **MEM** o **VOL +/-** para hacer selecciones o ajustar valores.

Presione **MEM** para confirmar su selección y salir de configuración.

Presione **MEM** o **VOL +/-** para hacer selecciones o ajustar valores.

Presione **MEM** para confirmar su selección y salir de configuración.

Presione

Pour vos dossiers
Vous pourriez avoir besoin des numéros de modèle et de série en cas de réparation. Inscrivez ci-dessous la date d'achat et l'endroit où vous avez acheté :
No. de modèle:
Date d'achat:
Endroit d'achat:
No. de série

Bloc d'alimentation
• Alimentation par les piles) x 2 AAA

Remarque sur l'électricité statique : Si l'appareil fonctionnait de manière incorrecte à cause d'une décharge d'électricité statique, vous n'avez qu'à réinitialiser l'appareil (un débranchement et un rebranchement à la source d'alimentation peuvent être nécessaires) pour revenir au fonctionnement normal.



This Class B digital apparatus complies with Canadian ICES-003. Cet appareil numérique de la classe B est conforme à la norme du NMB-003 du Canada.

AVERTISSEMENT
Risques d'incendie ou d'électrocution. Ne pas ouvrir.
Le point d'excitation à l'intérieur du triangle est un avertissement portant attention à des instructions importantes qui accompagnent le produit.

AVERTISSEMENT
POUR EVITER LES RISQUES D'INCENDIE OU D'ELECTROCUTION, NE PAS LAISSER CET APPAREIL SOUS LA PLUIE OU LA HUMIDITE.

Contrôles généraux

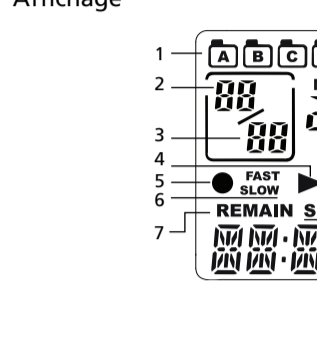

- Répertoire (A/B/C/D)
- Fichier sélectionné
- Nombre total de fichiers dans le répertoire
- Lecture en cours
- Enregistrement en cours
- Vitesse de lecture
- Mode d'affichage pour l'enregistrement
- Témoin du niveau de la pile
- Fonction de verrouillage des touches activée
- Heure, date, temps et d'enregistrement
- Signal
- Environnement de l'enregistrement
- Enregistrement automatique de la voix activé
- Zone d'affichage des messages (consultez la rubrique suivante)
- Qualité de l'enregistrement
- Mode de lecture : lire une ou lire toutes

Signets

Création d'un signet
Cette fonction vous permet de créer une marque dans le message enregistré pour une référence rapide.
1. Pendant la lecture, appuyez une fois sur **REC** pour créer un signet; l'icône du signet clignote à l'écran.
2. Le mois et la date sont affichés suivis immédiatement par les compteurs de signets.
Signet 1 5 Nombre total de signets

Saut à un signet
Vous pouvez aller à un signet à tout moment pendant la lecture.
1. Pendant la lecture, appuyez sur **▲** pour aller au signet (s'il y en a un).
2. Appuyez à nouveau sur **▲** pour aller au signet suivant.

Suppression d'un fichier

Suppression d'un fichier sélectionné
Pour supprimer un fichier :
1. Appuyez à plusieurs reprises sur la touche **MENU** pour sélectionner un répertoire (A/B/C/D).
2. Appuyez sur la touche **▲** ou **▼** pour sélectionner un fichier.
3. Appuyez une fois sur **ERASE**; le message **DEL XX (ou XX)** représente le numéro du fichier clignote à l'écran.
4. Appuyez et gardez enfoncée la touche **ERASE** pendant trois secondes pour confirmer la suppression.

Suppression de tous les fichiers dans un répertoire
Pour supprimer tous les fichiers dans un répertoire :
1. Appuyez à plusieurs reprises sur la touche **MENU** pour sélectionner un répertoire (A/B/C/D).
2. Lorsque la lecture est arrêtée, appuyez à plusieurs reprises sur la touche **▲** jusqu'à ce que **ALL** s'affiche.
3. Appuyez sur **ERASE**; le message **DEL ALL** clignote à l'écran.
4. Appuyez et gardez enfoncée la touche **ERASE** pendant environ trois secondes; tous les fichiers dans le répertoire sélectionné seront supprimés.
5. Appuyez sur **▲** pour annuler la suppression de tous les fichiers.

Édition

• Le symbole **WAIT** apparaîtra à l'écran.
• L'appareil reprendra la lecture après la réorganisation de la mémoire.

• L'insertion de segments, l'ajout d'annexes et la coupure modifieront seulement la durée d'enregistrement et laisseront intactes la date et l'heure de l'enregistrement.
• Tous les signets seront supprimés avec l'insertion de segments, l'ajout d'annexes et la coupure.

Débranchement de l'ordinateur

Après avoir copié des fichiers vers un ordinateur, vous pouvez débrancher l'appareil de l'ordinateur.
1. Cliquez sur le symbole **■** dans la barre d'état et sélectionnez "Débrancher ou éjecter un dispositif". Sélectionnez le lecteur correspondant à l'appareil.



2. La fenêtre "Arrêt d'un lecteur" s'affiche. Sélectionnez encore une fois le dispositif à arrêter pour confirmer et cliquez sur OK.
3. Cliquez sur le bouton "Arrêt d'un lecteur" dans la barre d'état et sélectionnez "Débrancher l'appareil de l'ordinateur". Si vous voulez retourner au mode USB pour transférer des fichiers à cette étape, vous devez déconnecter le lecteur de l'ordinateur et le reconnecter.

4. Cliquez sur le bouton "Arrêt d'un lecteur" dans la barre d'état et sélectionnez "Débrancher l'appareil de l'ordinateur".

Information FCC
Cet appareil est conforme à l'article 15 des règlements de la FCC. Son fonctionnement est sujet aux deux conditions suivantes : (1) cet appareil ne doit pas causer d'interférence nuisible et (2) cet appareil doit accepter toute interférence reçue, y compris les interférences pouvant entraîner un fonctionnement indésirable.
Cet appareil a été testé et déclaré conforme aux exigences applicables à un appareil numérique de classe B en vertu de la partie 15 des règlements de la FCC. Ces normes sont conçues pour fournir une protection raisonnable contre l'interférence nuisible dans les installations domestiques. Cet appareil génère, utilise et peut émettre de l'énergie sous forme de fréquence radio et, s'il n'est pas installé conformément aux instructions, peut causer de l'interférence nuisible aux communications radio. Cependant, il n'est pas assuré que de l'interférence ne se produira pas dans une installation spécifique. Cet appareil génère et utilise de l'énergie de fréquence radio et risque, s'il n'est pas installé et utilisé correctement, de provoquer des interférences avec la réception de signaux radio et de télévision. Si cet appareil produit de l'interférence nuisible en émettant des signaux radio ou de télévision (ce qui peut être déterminé en débranchant l'appareil), essayer de corriger.

Service
Cet appareil doit être réparé exclusivement par des personnes spécialement formées en techniques d'entretien et de réparation. Pour savoir comment profiter d'un tel service, consultez la garantie incluse dans le présent guide.
Entretien
Nettoyez l'appareil avec un chiffon doux ou avec un chiffon humide. N'utilisez jamais de solvants.

Contrôles généraux

Affichage
Les messages apparaissent au bas de l'affichage pendant son utilisation. Consultez la table ci-dessous pour connaître leur signification :

- | | |
|----------------|---|
| ALL | Sélectionner tout (lecture intro et suppression de tous les fichiers) |
| APPEND | Annexe (ajouter une annexe) |
| CUT-E | Coupe à la fin (coupure) |
| CUT-S | Coupe au début (coupure) |
| FULL | La mémoire est pleine |
| MM/DD | Mode de saisie du mois/jour. |
| 12 HOUR | Affichage de l'horloge en format 12 heures. |
| TIME | Mode de saisie de l'heure |
| INSERT | Insertion (insertion de nouveaux segments) |
| INTRO | Interruption (licence de l'introduction) |
| ON | Désactivé (enregistrement automatique par la voix) |
| SEM MI | Activé (enregistrement automatique par la voix) |
| MI | Niveau de sensibilité (CAV) |
| LOCKED | Tonalité activée (réglage de la tonalité) |
| NO TONE | Tonalité désactivée (réglage de la tonalité) |
| VOL +/- | Année (réglage du volume) |
| YEAR | Année (réglage de l'année) |
| LOCKED | Touche verrouillée |
| FORMAT | Formatage de la mémoire |
| SPEED | Vitesse de lecture |
| WAIT... | Réorganisation de la mémoire/Systeme occupé |
| PCLINK | L'appareil est connecté à l'ordinateur |
| LOBATT | La pile est faible |
| DEL 01 | Supprimer le fichier sélectionné (p. ex., fichier 01) |
| DEL ALL | Supprimer tous les fichiers dans un répertoire |

Mode d'enregistrement

Réglage du mode d'enregistrement
Vous pouvez sélectionner entre deux modes d'enregistrement : enregistrement manuel ou commande automatique par la voix (CAV).
Enregistrement manuel
1. Lorsque la lecture est arrêtée, sélectionnez le répertoire à sauvegarder (A/B/C/D) en appuyant à plusieurs reprises sur la touche **MENU**.
2. Appuyez et gardez enfoncée la touche **▲** pendant trois secondes pour confirmer la suppression de TOUS les signets dans le fichier.
3. Appuyez et gardez enfoncée la touche **REC** pendant environ deux secondes pour commencer l'enregistrement; le message "FULL" s'affiche.

Commande automatique par la voix (CAV)
Cette fonction permet à l'appareil d'enregistrer les sons de parler dans le microphone. Si vous cessez de parler pendant trois secondes, l'enregistrement s'arrête et reprend automatiquement lorsque vous recommencez.
1. Appuyez à plusieurs reprises sur la touche **MENU** pour sélectionner le répertoire de sauvegarde (A/B/C/D).
2. Appuyez et gardez enfoncée la touche **MENU** pendant environ deux secondes puis relâchez-la. Le premier élément du menu, **DICT** ou **CONF** clignote sur l'affichage.
3. Appuyez à nouveau à plusieurs reprises sur la touche **MENU** jusqu'à ce que **AVR** clignote sur l'affichage.
4. Appuyez sur **▲** pour activer (ON) / désactiver (OFF) la commande automatique par la voix (CAV).
5. Appuyez sur la touche **▲** pour confirmer la sélection et passer à l'étape 2.

Suppression d'un fichier

Suppression d'un fichier sélectionné
1. Appuyez à plusieurs reprises sur la touche **MENU** pour sélectionner un répertoire (A/B/C/D).
2. Appuyez sur la touche **▲** ou **▼** pour sélectionner un fichier.
3. Appuyez une fois sur **ERASE**; le message **DEL XX (ou XX)** représente le numéro du fichier clignote à l'écran.
4. Appuyez et gardez enfoncée la touche **ERASE** pendant trois secondes pour confirmer la suppression.

Suppression de tous les fichiers dans un répertoire
1. Appuyez à plusieurs reprises sur la touche **MENU** pour sélectionner un répertoire (A/B/C/D).
2. Lorsque la lecture est arrêtée, appuyez à plusieurs reprises sur la touche **▲** jusqu'à ce que **ALL** s'affiche.
3. Appuyez sur **ERASE**; le message **DEL ALL** clignote à l'écran.
4. Appuyez et gardez enfoncée la touche **ERASE** pendant environ trois secondes; tous les fichiers dans le répertoire sélectionné seront supprimés.
5. Appuyez sur **▲** pour annuler la suppression de tous les fichiers.

Édition

• Le symbole **WAIT** apparaîtra à l'écran.
• L'appareil reprendra la lecture après la réorganisation de la mémoire.

• L'insertion de segments, l'ajout d'annexes et la coupure modifieront seulement la durée d'enregistrement et laisseront intactes la date et l'heure de l'enregistrement.
• Tous les signets seront supprimés avec l'insertion de segments, l'ajout d'annexes et la coupure.

Débranchement de l'ordinateur

Après avoir copié des fichiers vers un ordinateur, vous pouvez débrancher l'appareil de l'ordinateur.
1. Cliquez sur le symbole **■** dans la barre d'état et sélectionnez "Débrancher ou éjecter un dispositif". Sélectionnez le lecteur correspondant à l'appareil.

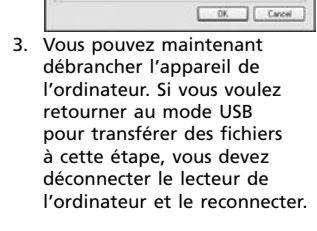

2. La fenêtre "Arrêt d'un lecteur" s'affiche. Sélectionnez encore une fois le dispositif à arrêter pour confirmer et cliquez sur OK.
3. Cliquez sur le bouton "Arrêt d'un lecteur" dans la barre d'état et sélectionnez "Débrancher l'appareil de l'ordinateur". Si vous voulez retourner au mode USB pour transférer des fichiers à cette étape, vous devez déconnecter le lecteur de l'ordinateur et le reconnecter.

4. Cliquez sur le bouton "Arrêt d'un lecteur" dans la barre d'état et sélectionnez "Débrancher l'appareil de l'ordinateur".

Information FCC
Cet appareil est conforme à l'article 15 des règlements de la FCC. Son fonctionnement est sujet aux deux conditions suivantes : (1) cet appareil ne doit pas causer d'interférence nuisible et (2) cet appareil doit accepter toute interférence reçue, y compris les interférences pouvant entraîner un fonctionnement indésirable.
Cet appareil a été testé et déclaré conforme aux exigences applicables à un appareil numérique de classe B en vertu de la partie 15 des règlements de la FCC. Ces normes sont conçues pour fournir une protection raisonnable contre l'interférence nuisible dans les installations domestiques. Cet appareil génère, utilise et peut émettre de l'énergie sous forme de fréquence radio et, s'il n'est pas installé conformément aux instructions, peut causer de l'interférence nuisible aux communications radio. Cependant, il n'est pas assuré que de l'interférence ne se produira pas dans une installation spécifique. Cet appareil génère et utilise de l'énergie de fréquence radio et risque, s'il n'est pas installé et utilisé correctement, de provoquer des interférences avec la réception de signaux radio et de télévision. Si cet appareil produit de l'interférence nuisible en émettant des signaux radio ou de télévision (ce qui peut être déterminé en débranchant l'appareil), essayer de corriger.

Service
Cet appareil doit être réparé exclusivement par des personnes spécialement formées en techniques d'entretien et de réparation. Pour savoir comment profiter d'un tel service, consultez la garantie incluse dans le présent guide.
Entretien
Nettoyez l'appareil avec un chiffon doux ou avec un chiffon humide. N'utilisez jamais de solvants.

Contrôles généraux

Affichage des messages
Les messages apparaissent au bas de l'affichage pendant son utilisation. Consultez la table ci-dessous pour connaître leur signification :

- | | |
|----------------|---|
| ALL | Sélectionner tout (lecture intro et suppression de tous les fichiers) |
| APPEND | Annexe (ajouter une annexe) |
| CUT-E | Coupe à la fin (coupure) |
| CUT-S | Coupe au début (coupure) |
| FULL | La mémoire est pleine |
| MM/DD | Mode de saisie du mois/jour. |
| 12 HOUR | Affichage de l'horloge en format 12 heures. |
| TIME | Mode de saisie de l'heure |
| INSERT | Insertion (insertion de nouveaux segments) |
| INTRO | Interruption (licence de l'introduction) |
| ON | Désactivé (enregistrement automatique par la voix) |
| SEM MI | Activé (enregistrement automatique par la voix) |
| MI | Niveau de sensibilité (CAV) |
| LOCKED | Tonalité activée (réglage de la tonalité) |
| NO TONE | Tonalité désactivée (réglage de la tonalité) |
| VOL +/- | Année (réglage du volume) |
| YEAR | Année (réglage de l'année) |
| LOCKED | Touche verrouillée |
| FORMAT | Formatage de la mémoire |
| SPEED | Vitesse de lecture |
| WAIT... | Réorganisation de la mémoire/Systeme occupé |
| PCLINK | L'appareil est connecté à l'ordinateur |
| LOBATT | La pile est faible |
| DEL 01 | Supprimer le fichier sélectionné (p. ex., fichier 01) |
| DEL ALL | Supprimer tous les fichiers dans un répertoire |

Mode d'enregistrement

Réglage du mode d'enregistrement
Vous pouvez sélectionner entre deux modes d'enregistrement : enregistrement manuel ou commande automatique par la voix (CAV).
Enregistrement manuel
1. Lorsque la lecture est arrêtée, sélectionnez le répertoire à sauvegarder (A/B/C/D) en appuyant à plusieurs reprises sur la touche **MENU**.
2. Appuyez et gardez enfoncée la touche **▲** pendant trois secondes pour confirmer la suppression de TOUS les signets dans le fichier.
3. Appuyez et gardez enfoncée la touche **REC** pendant environ deux secondes pour commencer l'enregistrement; le message "FULL" s'affiche.

Commande automatique par la voix (CAV)
Cette fonction permet à l'appareil d'enregistrer les sons de parler dans le microphone. Si vous cessez de parler pendant trois secondes, l'enregistrement s'arrête et reprend automatiquement lorsque vous recommencez.
1. Appuyez à plusieurs reprises sur la touche **MENU** pour sélectionner le répertoire de sauvegarde (A/B/C/D).
2. Appuyez et gardez enfoncée la touche **MENU** pendant environ deux secondes puis relâchez-la. Le premier élément du menu, **DICT** ou **CONF** clignote sur l'affichage.
3. Appuyez à nouveau à plusieurs reprises sur la touche **MENU** jusqu'à ce que **AVR** clignote sur l'affichage.
4. Appuyez sur **▲** pour activer (ON) / désactiver (OFF) la commande automatique par la voix (CAV).
5. Appuyez sur la touche **▲** pour confirmer la sélection et passer à l'étape 2.

Suppression d'un fichier

Suppression d'un fichier sélectionné
1. Appuyez à plusieurs reprises sur la touche **MENU** pour sélectionner un répertoire (A/B/C/D).
2. Appuyez sur la touche **▲** ou **▼** pour sélectionner un fichier.
3. Appuyez une fois sur **ERASE**; le message **DEL XX (ou XX)** représente le numéro du fichier clignote à l'écran.
4. Appuyez et gardez enfoncée la touche **ERASE** pendant trois secondes pour confirmer la suppression.

Suppression de tous les fichiers dans un répertoire
1. Appuyez à plusieurs reprises sur la touche **MENU** pour sélectionner un répertoire (A/B/C/D).
2. Lorsque la lecture est arrêtée, appuyez à plusieurs reprises sur la touche **▲** jusqu'à ce que **ALL** s'affiche.
3. Appuyez sur **ERASE**; le message **DEL ALL** clignote à l'écran.
4. Appuyez et gardez enfoncée la touche **ERASE** pendant environ trois secondes; tous les fichiers dans le répertoire sélectionné seront supprimés.
5. Appuyez sur **▲** pour annuler la suppression de tous les fichiers.

Édition

• Le symbole **WAIT** apparaîtra à l'écran.
• L'appareil reprendra la lecture après la réorganisation de la mémoire.

• L'insertion de segments, l'ajout d'annexes et la coupure modifieront seulement la durée d'enregistrement et laisseront intactes la date et l'heure de l'enregistrement.
• Tous les signets seront supprimés avec l'insertion de segments, l'ajout d'annexes et la coupure.

Débranchement de l'ordinateur

Après avoir copié des fichiers vers un ordinateur, vous pouvez débrancher l'appareil de l'ordinateur.
1. Cliquez sur le symbole **■** dans la barre d'état et sélectionnez "Débrancher ou éjecter un dispositif". Sélectionnez le lecteur correspondant à l'appareil.

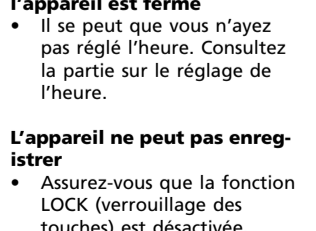

2. La fenêtre "Arrêt d'un lecteur" s'affiche. Sélectionnez encore une fois le dispositif à arrêter pour confirmer et cliquez sur OK.
3. Cliquez sur le bouton "Arrêt d'un lecteur" dans la barre d'état et sélectionnez "Débrancher l'appareil de l'ordinateur". Si vous voulez retourner au mode USB pour transférer des fichiers à cette étape, vous devez déconnecter le lecteur de l'ordinateur et le reconnecter.

4. Cliquez sur le bouton "Arrêt d'un lecteur" dans la barre d'état et sélectionnez "Débrancher l'appareil de l'ordinateur".

Information FCC
Cet appareil est conforme à l'article 15 des règlements de la FCC. Son fonctionnement est sujet aux deux conditions suivantes : (1) cet appareil ne doit pas causer d'interférence nuisible et (2) cet appareil doit accepter toute interférence reçue, y compris les interférences pouvant entraîner un fonctionnement indésirable.
Cet appareil a été testé et déclaré conforme aux exigences applicables à un appareil numérique de classe B en vertu de la partie 15 des règlements de la FCC. Ces normes sont conçues pour fournir une protection raisonnable contre l'interférence nuisible dans les installations domestiques. Cet appareil génère, utilise et peut émettre de l'énergie sous forme de fréquence radio et, s'il n'est pas installé conformément aux instructions, peut causer de l'interférence nuisible aux communications radio. Cependant, il n'est pas assuré que de l'interférence ne se produira pas dans une installation spécifique. Cet appareil génère et utilise de l'énergie de fréquence radio et risque, s'il n'est pas installé et utilisé correctement, de provoquer des interférences avec la réception de signaux radio et de télévision. Si cet appareil produit de l'interférence nuisible en émettant des signaux radio ou de télévision (ce qui peut être déterminé en débranchant l'appareil), essayer de corriger.

Service
Cet appareil doit être réparé exclusivement par des personnes spécialement formées en techniques d'entretien et de réparation. Pour savoir comment profiter d'un tel service, consultez la garantie incluse dans le présent guide.
Entretien
Nettoyez l'appareil avec un chiffon doux ou avec un chiffon humide. N'utilisez jamais de solvants.

Contrôles généraux

Affichage des messages
Les messages apparaissent au bas de l'affichage pendant son utilisation. Consultez la table ci-dessous pour connaître leur signification :

- | | |
|----------------|---|
| ALL | Sélectionner tout (lecture intro et suppression de tous les fichiers) |
| APPEND | Annexe (ajouter une annexe) |
| CUT-E | Coupe à la fin (coupure) |
| CUT-S | Coupe au début (coupure) |
| FULL | La mémoire est pleine |
| MM/DD | Mode de saisie du mois/jour. |
| 12 HOUR | Affichage de l'horloge en format 12 heures. |
| TIME | Mode de saisie de l'heure |
| INSERT | Insertion (insertion de nouveaux segments) |
| INTRO | Interruption (licence de l'introduction) |
| ON | Désactivé (enregistrement automatique par la voix) |
| SEM MI | Activé (enregistrement automatique par la voix) |
| MI | Niveau de sensibilité (CAV) |
| LOCKED | Tonalité activée (réglage de la tonalité) |
| NO TONE | Tonalité désactivée (réglage de la tonalité) |
| VOL +/- | Année (réglage du volume) |
| YEAR | Année (réglage de l'année) |
| LOCKED | Touche verrouillée |
| FORMAT | Formatage de la mémoire |
| SPEED | Vitesse de lecture |
| WAIT... | Réorganisation de la mémoire/Systeme occupé |
| PCLINK | L'appareil est connecté à l'ordinateur |
| LOBATT | La pile est faible |
| DEL 01 | Supprimer le fichier sélectionné (p. ex., fichier 01) |
| DEL ALL | Supprimer tous les fichiers dans un répertoire |

Mode d'enregistrement

Réglage du mode d'enregistrement
Vous pouvez sélectionner entre deux modes d'enregistrement : enregistrement manuel ou commande automatique par la voix (CAV).
Enregistrement manuel
1. Lorsque la lecture est arrêtée, sélectionnez le répertoire à sauvegarder (A/B/C/D) en appuyant à plusieurs reprises sur la touche **MENU**.
2. Appuyez et gardez enfoncée la touche **▲** pendant trois secondes pour confirmer la suppression de TOUS les signets dans le fichier.
3. Appuyez et gardez enfoncée la touche **REC** pendant environ deux secondes pour commencer l'enregistrement; le message "FULL" s'affiche.

Commande automatique par la voix (CAV)
Cette fonction permet à l'appareil d'enregistrer les sons de parler dans le microphone. Si vous cessez de parler pendant trois secondes, l'enregistrement s'arrête et reprend automatiquement lorsque vous recommencez.
1. Appuyez à plusieurs reprises sur la touche **MENU** pour sélectionner le répertoire de sauvegarde (A/B/C/D).
2. Appuyez et gardez enfoncée la touche **MENU** pendant environ deux secondes puis relâchez-la. Le premier élément du menu, **DICT** ou **CONF** clignote sur l'affichage.
3. Appuyez à nouveau à plusieurs reprises sur la touche **MENU** jusqu'à ce que **AVR** clignote sur l'affichage.
4. Appuyez sur **▲** pour activer (ON) / désactiver (OFF) la commande automatique par la voix (CAV).
5. Appuyez sur la touche **▲** pour confirmer la sélection et passer à l'étape 2.

Suppression d'un fichier

Suppression d'un fichier sélectionné
1. Appuyez à plusieurs reprises sur la touche **MENU** pour sélectionner un répertoire (A/B/C/D).
2. Appuyez sur la touche **▲** ou **▼** pour sélectionner un fichier.
3. Appuyez une fois sur **ERASE**; le message **DEL XX (ou XX)** représente le numéro du fichier clignote à l'écran.
4. Appuyez et gardez enfoncée la touche **ERASE** pendant trois secondes pour confirmer la suppression.

Suppression de tous les fichiers dans un répertoire
1. Appuyez à plusieurs reprises sur la touche **MENU** pour sélectionner un répertoire (A/B/C/D).
2. Lorsque la lecture est arrêtée, appuyez à plusieurs reprises sur la touche **▲** jusqu'à ce que **ALL** s'affiche.
3. Appuyez sur **ERASE**; le message **DEL ALL** clignote à l'écran.
4. Appuyez et gardez enfoncée la touche **ERASE** pendant environ trois secondes; tous les fichiers dans le répertoire sélectionné seront supprimés.
5. Appuyez sur **▲** pour annuler la suppression de tous les fichiers.

Édition

• Le symbole **WAIT** apparaîtra à l'écran.
• L'appareil reprendra la lecture après la réorganisation de la mémoire.

• L'insertion de segments, l'ajout d'annexes et la coupure modifieront seulement la durée d'enregistrement et laisseront intactes la date et l'heure de l'enregistrement.
• Tous les signets seront supprimés avec l'insertion de segments, l'ajout d'annexes et la coupure.

Débranchement de l'ordinateur

Après avoir copié des fichiers vers un ordinateur, vous pouvez débrancher l'appareil de l'ordinateur.
1. Cliquez sur le symbole **■** dans la barre d'état et sélectionnez "Débrancher ou éjecter un dispositif". Sélectionnez le lecteur correspondant à l'appareil.

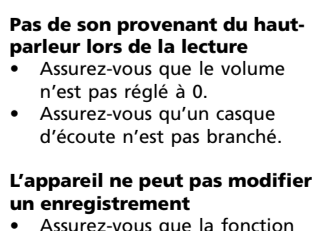

2. La fenêtre "Arrêt d'un lecteur" s'affiche. Sélectionnez encore une fois le dispositif à arrêter pour confirmer et cliquez sur OK.
3. Cliquez sur le bouton "Arrêt d'un lecteur" dans la barre d'état et sélectionnez "Débrancher l'appareil de l'ordinateur". Si vous voulez retourner au mode USB pour transférer des fichiers à cette étape, vous devez déconnecter le lecteur de l'ordinateur et le reconnecter.

4. Cliquez sur le bouton "Arrêt d'un lecteur" dans la barre d'état et sélectionnez "Débrancher l'appareil de l'ordinateur".

Information FCC
Cet appareil est conforme à l'article 15 des règlements de la FCC. Son fonctionnement est sujet aux deux conditions suivantes : (1) cet appareil ne doit pas causer d'interférence nuisible et (2) cet appareil doit accepter toute interférence reçue, y compris les interférences pouvant entraîner un fonctionnement indésirable.
Cet appareil a été testé et déclaré conforme aux exigences applicables à un appareil numérique de classe B en vertu de la partie 15 des règlements de la FCC. Ces normes sont conçues pour fournir une protection raisonnable contre l'interférence nuisible dans les installations domestiques. Cet appareil génère, utilise et peut émettre de l'énergie sous forme de fréquence radio et, s'il n'est pas installé conformément aux instructions, peut causer de l'interférence nuisible aux communications radio. Cependant, il n'est pas assuré que de l'interférence ne se produira pas dans une installation spécifique. Cet appareil génère et utilise de l'énergie de fréquence radio et risque, s'il n'est pas installé et utilisé correctement, de provoquer des interférences avec la réception de signaux radio et de télévision. Si cet appareil produit de l'interférence nuisible en émettant des signaux radio ou de télévision (ce qui peut être déterminé en débranchant l'appareil), essayer de corriger.

Service
Cet appareil doit être réparé exclusivement par des personnes spécialement formées en techniques d'entretien et de réparation. Pour savoir comment profiter d'un tel service, consultez la garantie incluse dans le présent guide.
Entretien
Nettoyez l'appareil avec un chiffon doux ou avec un chiffon humide. N'utilisez jamais de solvants.

Contrôles généraux

Affichage des messages
Les messages apparaissent au bas de l'affichage pendant son utilisation. Consultez la table ci-dessous pour connaître leur signification :

- | | |
|----------------|---|
| ALL | Sélectionner tout (lecture intro et suppression de tous les fichiers) |
| APPEND | Annexe (ajouter une annexe) |
| CUT-E | Coupe à la fin (coupure) |
| CUT-S | Coupe au début (coupure) |
| FULL | La mémoire est pleine |
| MM/DD | Mode de saisie du mois/jour. |
| 12 HOUR | Affichage de l'horloge en format 12 heures. |
| TIME | Mode de saisie de l'heure |
| INSERT | Insertion (insertion de nouveaux segments) |
| INTRO | Interruption (licence de l'introduction) |
| ON | Désactivé (enregistrement automatique par la voix) |
| SEM MI | Activé (enregistrement automatique par la voix) |